

iQ parts
IQ-PARTS-SHOP.COM



**SPECS &
INFORMATION**

ASFA S-PRO TITAN



Durch die Verwendung von Titan als Rohstoff für die Herstellung, zusammen mit dem innovativen Design des Kopfes und der Breite des Bandes, werden die weltweit besten Vergleichsergebnisse in Bezug auf Gewicht, Leistung und Korrosion erzielt.

Dank der Verwendung von revolutionären Systemen bei der Herstellung können wir das gesamte Sortiment liefern, vom kleinsten Durchmesser (16-27) bis zum größten Durchmesser (220-240) - aus 100% TITAN.

Aufgrund ihrer hohen Leistung (geringeres Gewicht und höhere Korrosionsbeständigkeit) eignet sie sich neben Einsatzbereichen in der chemischen Industrie insbesondere für Anwendungen in Rennsport-, Schiffs- und Luftfahrtmotoren.

Erfüllt alle europäischen Vorschriften und Richtlinien.

** Die maximale druck-werte können je nach art des verwendeten schlauch und fitting variieren.*

Anwendung ø										
mm	Part nº	L max.	S +0,10	h max.	a+0,4 a-0,2	b max.	Maximale werte		VPE	Verpackung
							Drehmoment/Nm	Druck(bar)		
16-27	0300950-2	29,6	1	11	12,2	18	5	47	1	20
20-32	0300951-0	29,6	1	11	12,2	18	6	47	1	20
25-40	0300952-9	29,6	1	11	12,2	18	6	42	1	20
30-45	0300953-7	29,6	1	11	12,2	18	6	37	1	20
32-50	0300954-5	29,6	1	11	12,2	18	7	37	1	20
40-60	0300955-3	29,6	1	11	12,2	18	7	32	1	20
50-70	0300956-1	29,6	1	11	12,2	18	7,5	26	1	20
60-80	0300957-0	29,6	1	11	12,2	18	7,5	21	1	20
70-90	0300958-8	29,6	1	11	12,2	18	7,5	18	1	20
80-100	0300959-6	29,6	1	11	12,2	18	7,5	15	1	20
90-110	0300960-9	29,6	1	11	12,2	18	7,5	13	1	20
100-120	0300961-7	29,6	1	11	12,2	18	7,5	11	1	20
110-130	0300962-5	29,6	1	11	12,2	18	7,5	8,5	1	20
120-140	0300963-3	29,6	1	11	12,2	18	7,5	7,4	1	20
130-150	0300964-1	31,6	1	11	12,2	18	7,5	6,3	1	20
140-160	0300965-0	31,6	1	11	12,2	18	7,5	5,3	1	20
150-170	0300966-8	31,6	1	11	12,2	18	7,5	4,2	1	20
160-180	0300967-6	31,6	1	11	12,2	18	7,5	3,2	1	20
170-190	0300968-4	31,6	1	11	12,2	18	7,5	2,1	1	20
180-200	0300969-2	31,6	1	11	12,2	18	7,5	2,1	1	20
190-210	0300970-5	31,6	1	11	12,2	18	7,5	1,9	1	20
200-220	0300971-3	31,6	1	11	12,2	18	7,5	1,9	1	20
210-230	0300972-1	31,6	1	11	12,2	18	7,5	1,7	1	20
220-240	0300973-0	31,6	1	11	12,2	18	7,5	1,7	1	20

TECHNISCHE INFO.	
ROHSTOFF	TITANIUM ASTM B-348
OBERFLÄCHENBEHANDLUNG	PTFE-SCHWARZ
MAX. ANZIEHDREHMOMENT	540 ±5

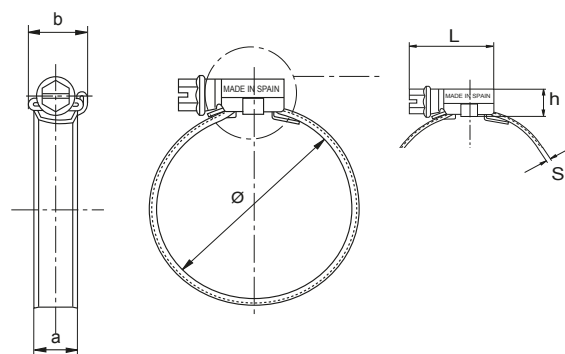



info@iq-parts.nl
Harsweg 34A
2461 EZ Ter Aar
T +31 252 624 126
The Netherlands